

PWM500

STAŁY UCHWYT ŚCIENNY

DO EKRAŃÓW 43"-85"

Uchwyt PWM500 przeznaczony jest do montażu ekranów wielkogabarytowych. Dzięki minimalistycznemu wzornictwu produkt posiada niezwykłą funkcjonalność. Łatwość montażu sprawia, że jest bardzo prosty w użyciu na wszystkich rodzajach powierzchni ścian. Ochrona ekranu przed upadkiem, solidne wykończenie i jednocześnie nowoczesny design pozwalają na zastosowanie PWM500 w salach konferencyjnych, poczekalniach czy miejscach publicznych.



CECHY PRODUKTU

- Solidna konstrukcja zapewniająca nośność do 80 kg
- Ochrona ekranu przed upadkiem
- Śruby mocujące ekran w zestawie
- Prosta i szybka instalacja
- Nadaje się do montażu na ścianach z cegły, betonu, gipsu i drewna
- Minimalistyczny design i funkcjonalność
- Nowoczesny design

SPECYFIKACJA PRODUKTU

Indeks	PWM500
Grupa produktu	Uchwyty ścienne stałe
Kategoria	Uchwyty do ekranów / monitorów
Kolor	Czarny
Gwarancja	Ograniczona do 5 lat
Ilość ekranów	1
Minimalny rozmiar ekranu	43"
Maksymalny rozmiar ekranu	85"
Maksymalne obciążenie	80 kg
Mocowanie VESA	50×50 do 800×400



43"-85"



50×50
800×400



80 kg



Minimalistyczny design i funkcjonalność



Szeroki zakres otworów montażowych VESA



Prosta i szybka instalacja

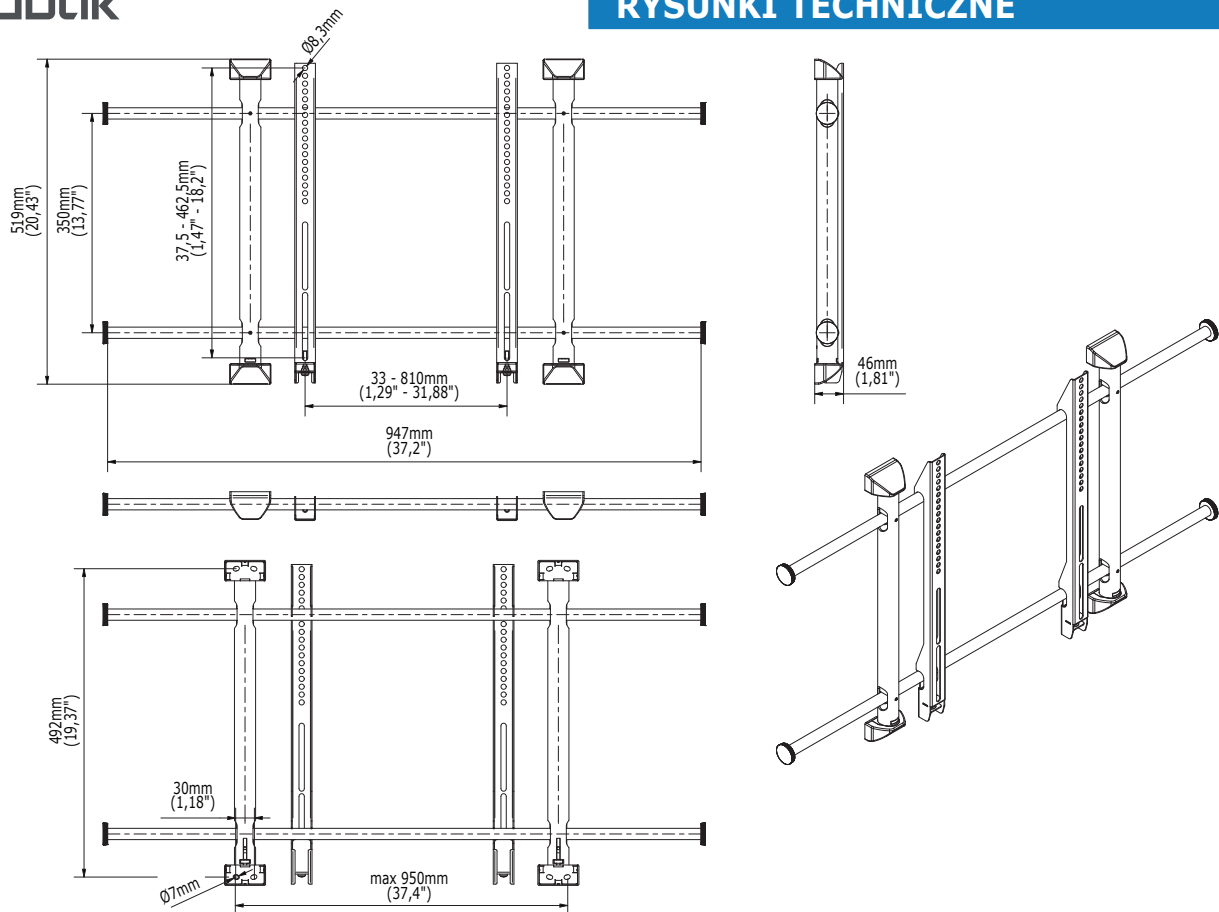

SPECYFIKACJA TECHNICZNA

Wymiary produktu	W: 950 mm D: 46 mm H: 519 mm (W:37,2\"/>
Waga produktu	5,6 kg (12,34 lb)
Maks. dystans od powierzchni mocowania	46 mm (1,81\"/>
Min. dystans od powierzchni mocowania	46 mm (1,81\"/>
Maks. rozstaw śrub mocujących urządzenie	910 mm x 460 mm
Min. rozstaw śrub mocujących urządzenie	50 mm x 50 mm

INFORMACJE LOGISTYCZNE

INDEKS SAP	KOD EAN	KOLOR	WYMIARY OPAKOWANIA	WAGA OPAKOWANIA
WUSC-PWM500	5902841106420	BLACK	85 x 1165 x 94 mm 3,3 x 45,8 x 3,7\"/>	8 kg 17,6 lb

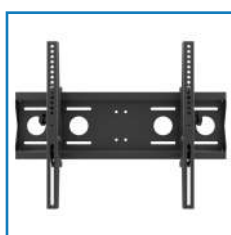
HS Code (Harmonized System): 732690, HTS Code (Harmonized Tariff Schedule): 7326909890, Country of Origin: Poland

INFORMACJE LOGISTYCZNE

PWB1



TWB1



TWB2



EWB250