



Speaker System / Système de diffusion / Sistema de Altavoces
Sistema de caixas / Акустическая система
스피커 시스템 / 音箱 / スピーカーシステム

VXL1B-16P

VXL1W-16P

- Owner's Manual **EN**
- Bedienungsanleitung **DE**
- Mode d'emploi **FR**
- Manual de instrucciones **ES**
- Manual do Proprietário **PT**
- Manuale di istruzioni **IT**
- Руководство пользователя **RU**
- 사용설명서 **KO**
- 使用说明书 **ZH**
- 取扱説明書 **JA**

English

Deutsch

Français

Español

Português

Italiano

Русский

한국어

中文

日本語

PRÉCAUTIONS D'USAGE

PRIÈRE DE LIRE ATTENTIVEMENT AVANT DE PROCÉDER À TOUTE MANIPULATION

Rangez ce manuel en lieu sûr afin de pouvoir le consulter ultérieurement.

⚠ AVERTISSEMENT

Veillez à toujours observer les précautions élémentaires énumérées ci-après pour éviter de graves blessures, voire la mort, en raison d'une électrocution, d'un court-circuit, de dégâts, d'un incendie ou tout autre risque. La liste des précautions décrites ci-dessous n'est toutefois pas exhaustive :

En cas d'anomalie

- Si l'un des problèmes suivants survient, désactivez immédiatement l'injecteur PoE ou le commutateur réseau PoE et déconnectez le câble.
 - Le câble LAN est endommagé.
 - Une odeur inhabituelle ou de la fumée est émise.
 - Un objet est tombé à l'intérieur du produit ou de l'eau s'y est infiltré.
 - Une brusque perte de son est survenue durant l'utilisation du produit.
 - Le produit présente des fissures ou des dégâts visibles.

Faites ensuite contrôler ou réparer le produit par un technicien Yamaha qualifié.

Emplacement et connexions

- Utilisez un câble LAN de catégorie CAT5e ou supérieure pour connecter ce produit à un injecteur PoE ou au commutateur PoE du réseau. Si vous connectez un câble non conforme aux caractéristiques techniques ou si vous branchez un câble de type plat ou mince, cela peut provoquer un incendie ou des dysfonctionnements.

- N'utilisez pas les supports en option pour d'autres haut-parleurs que ceux spécifiés. Cela pourrait provoquer un accident.
- N'abîmez pas le câble LAN. Le non-respect de cette précaution pourrait provoquer un incendie, des décharges électriques ou endommager le produit.
 - Ne placez pas d'objets lourds sur le câble.
 - N'appliquez aucune forme de traitement au câble.
 - N'utilisez pas d'agrafes pour fixer le câble.
 - N'exercez pas de force excessive sur le câble.
 - Veillez à maintenir le câble éloigné de tout élément chaud.

Ne pas ouvrir

- Ne démontez pas l'appareil et ne le modifiez pas (à l'exception de la peinture).

Avertissement relatif à la présence d'eau/Avertissement relatif au risque d'incendie

- N'exposez pas le produit à la pluie et ne l'utilisez pas près d'une source d'eau ou dans un milieu humide. Ne déposez pas dessus des récipients (tels que des vases, des bouteilles ou des verres) contenant des liquides qui risqueraient de s'infiltrer par les ouvertures.
- Ne placez pas d'objets brûlants ou de flammes nues à proximité du produit, au risque de provoquer un incendie.

Perte de capacités auditives

- Avant de raccorder le produit à d'autres dispositifs, mettez toutes les unités concernées hors tension. Et, avant de mettre tous les appareils sous/hors tension, vérifiez que tous les niveaux de volume

sont réglés sur la position minimale. Le non-respect de ces mesures peut provoquer une perte d'acuité auditive, entraîner un risque d'électrocution ou endommager l'équipement.

⚠ ATTENTION

Observez toujours les précautions élémentaires reprises ci-dessous pour éviter tout risque de blessure corporelle, à vous-même ou à votre entourage, ainsi que la détérioration du produit ou de tout autre bien. La liste des précautions décrites ci-dessous n'est toutefois pas exhaustive :

Emplacement et connexions

- Ne placez pas le produit dans une position instable afin d'éviter qu'il ne se renverse accidentellement et ne provoque des blessures.
- Ne disposez pas le produit dans un emplacement où il pourrait entrer en contact avec des gaz corrosifs ou de l'air à haute teneur en sel, car cela pourrait provoquer des dysfonctionnements.
- Avant de déplacer le produit, débranchez-en tous les câbles connectés.
- Surtout, contactez un installateur professionnel si la pose des haut-parleurs nécessite des travaux de construction et veillez à respecter les précautions suivantes.
 - Veillez à choisir un matériel de fixation et un emplacement d'installation suffisamment résistants pour supporter le poids du produit.
 - Évitez les emplacements soumis à des vibrations constantes.
 - Utilisez les outils appropriés pour installer le produit.
 - Inspectez le produit périodiquement.

- Lorsque vous transportez ce produit, prenez soin de ne pas le laisser tomber. Vous risqueriez de l'endommager ou de vous blesser.
- Ne faites pas passer de câbles là où ils risquent de faire trébucher quelqu'un, par exemple dans des endroits passants. Trébucher sur un câble risque de provoquer des chutes, ce qui peut occasionner des blessures ou endommager le produit.

Précautions d'utilisation

- Ne pas suspendre d'objets lourds à cet appareil.
- Évitez d'exercer une force excessive sur les commutateurs et les connecteurs afin de prévenir tout risque de blessure.

Yamaha ne peut être tenu responsable des détériorations causées par une mauvaise manipulation du produit ou par des modifications apportées à celui-ci ni de la perte ou de la destruction de données.

PA_fr_9 2/2

AVIS

Pour éviter d'endommager le produit, de perturber son fonctionnement, de détruire des données ou de détériorer le matériel avoisinant, il est indispensable de respecter les avis ci-dessous.

Manipulation et entretien

N'utilisez pas le produit à proximité d'un téléviseur, d'une radio, d'un équipement audiovisuel, d'un téléphone portable ou d'autres produits électriques. En effet, ces produits risquent de générer du bruit.

Ne laissez pas le produit exposé à un environnement trop poussiéreux, à des vibrations excessives ou à des conditions de chaleur et de froid extrêmes (par exemple, à la lumière directe du soleil, à proximité d'un radiateur ou dans une voiture en pleine journée),

au risque de déformer le panneau, de provoquer un dysfonctionnement de l'appareil ou d'endommager ses composants internes.

Des variations rapides et importantes de la température ambiante peuvent survenir lors du déplacement du produit d'un endroit à un autre ou de l'activation/désactivation de la climatisation, par exemple, et provoquer la formation de condensation à l'intérieur du produit. L'utilisation du produit en présence de condensation peut endommager ce dernier. S'il y a des raisons de croire qu'une condensation s'est produite, laissez le produit inactif pendant plusieurs heures sans l'allumer jusqu'à ce que la condensation se soit complètement évaporée.

Lorsque vous voulez placer le haut-parleur face vers le bas, veillez toujours à le poser sur une surface plane.

Ne touchez pas au circuit d'attaque du haut-parleur.

L'évacuation d'air par les ports bass reflex est normale et se produit souvent lorsque le haut-parleur traite des sons au fort contenu de fréquences graves.

Ne déposez pas d'objets en vinyle, en plastique ou en caoutchouc sur le produit, car ceux-ci risquent d'en décolorer le panneau.

Utilisez un chiffon sec et doux pour nettoyer le produit. N'utilisez jamais de diluants de peinture, de solvants, de produits d'entretien liquides ou de tampons de nettoyage imprégnés de produits chimiques.

N'utilisez pas de câble LAN dont la forme exercerait une pression anormale sur le connecteur de ce produit.

Informations

Cet équipement est un produit de classe A. Son fonctionnement dans un environnement résidentiel peut provoquer des interférences radio.

Pour éviter tout risque d'interférence électromagnétique, utilisez un câble STP (à paires torsadées blindées).

À propos de ce manuel

Les illustrations figurant dans ce mode d'emploi servent uniquement à expliciter les instructions.

Apple, le logo Apple, iPad et iPad sont des marques déposées par Apple Inc. aux États-Unis et dans d'autres pays.

Les noms de société et les noms de produit mentionnés dans ce manuel sont des marques commerciales ou des marques déposées de leurs sociétés respectives.

À propos de la mise au rebut

Ce produit contient des composants recyclables.

Pour la mise au rebut de ce produit, contactez les autorités locales concernées.

Pour en savoir plus sur la licence open source de Dante Ultimo, reportez-vous au site Web d'Audinate Corporation.

<https://www.audinate.com/software-licensing>

Le numéro de modèle, le numéro de série, l'alimentation requise, etc., se trouvent sur ou près de la plaque signalétique du produit, située à l'arrière de l'unité. Notez le numéro de série dans l'espace fourni ci-dessous et conservez ce manuel en tant que preuve permanente de votre achat afin de faciliter l'identification du produit en cas de vol.

N° de modèle

N° de série

(rear_fr_01)

Table des matières

PRÉCAUTIONS D'USAGE	43	Fixation du support d'accouplement horizontal (HCB-L1B).....	57
AVIS.....	44	Fixation du support de montage mural (WMB-L1).....	58
Informations.....	44	Caractéristiques techniques générales.....	61
Introduction	46	Dimensions.....	208
Ce dont vous avez besoin.....	46	Block Diagram.....	209
À propos du logiciel.....	46		
Utilisation des manuels PDF.....	46		
Accessoires inclus.....	47		
Accessoires en option.....	47		
Commandes et connecteurs	48		
Panneau avant/Panneau arrière.....	48		
Méthode de réglage.....	49		
Installation des haut-parleurs	51		
Initialisation	54		
Peinture	55		
Peindre la grille.....	55		
Peindre le boîtier du haut-parleur.....	56		

Introduction

Nous vous remercions d'avoir acheté le système de diffusion Yamaha VXL1B-16P ou VXL1W-16P.

Ce produit est un système de diffusion utilisé pour amplifier le son dans les salles de conférence et les espaces comparables. Il permet de mettre le système de diffusion en réseau via un réseau Dante et une alimentation PoE (par liaison Ethernet).

Ce mode d'emploi explique comment organiser, installer et configurer le système. Prenez soin de le lire attentivement avant installation.

Conservez-le en outre à portée de main pour pouvoir vous y référer après l'avoir lu.

Ce dont vous avez besoin

- **Injecteur PoE ou commutateur réseau PoE conforme aux normes IEEE802.3at (PoE+) ou IEEE802.3af**

Cet élément est utilisé entre cette unité et un périphérique Dante tel que le MRX7-D pour alimenter l'unité.

Les injecteurs PoE ou les commutateurs réseau PoE sont collectivement dénommés « PSE (Power Sourcing Equipment) (équipements d'alimentation électrique) ».

- **Câble Ethernet (CAT5e ou supérieur)**

Cet élément est utilisé entre l'appareil Dante (par exemple un MRX7-D) et le PSE, ainsi qu'entre le PSE et cette unité.

À propos du logiciel

ProVisionaire Touch

ProVisionaire Touch est une application permettant de commander le produit à distance depuis une tablette (iPad) via un réseau Wi-Fi.

Dante Controller

Dante Controller est un logiciel destiné à configurer un réseau Dante et définir l'acheminement des signaux audio depuis un ordinateur.

Ce produit est pris en charge par Dante Controller V3.2.x et versions ultérieures.

L'ordinateur sur lequel l'application Dante Controller est installé doit être équipé d'un port Ethernet prenant en charge la norme Gigabit Ethernet.

Pour obtenir des informations sur ce logiciel, consultez le site Web Yamaha Pro Audio.

<https://www.yamaha.com/proaudio/>

Pour en savoir plus sur les modalités de téléchargement et d'installation du logiciel et sur les réglages détaillés, reportez-vous au site Web ci-dessus et au manuel d'installation fourni avec le programme téléchargé.

Utilisation des manuels PDF

Tous les modes d'emploi fournis se présentent sous forme de fichiers électroniques au format PDF. Ces fichiers PDF peuvent être visualisés sur votre ordinateur. Si vous utilisez « Adobe® Reader® » comme logiciel de visualisation sur votre ordinateur, vous pouvez rechercher rapidement des termes, imprimer les sections spécifiques dont vous avez besoin ou cliquer sur des liens pour ouvrir les sections correspondantes.

La recherche de termes et les liens suivants sont des fonctions particulièrement pratiques que seuls les fichiers électroniques peuvent offrir. Nous vous invitons vivement à en profiter.

Vous pouvez télécharger la dernière version d'Adobe Reader depuis le site Web suivant :

<http://www.adobe.com/>

Accessoires inclus

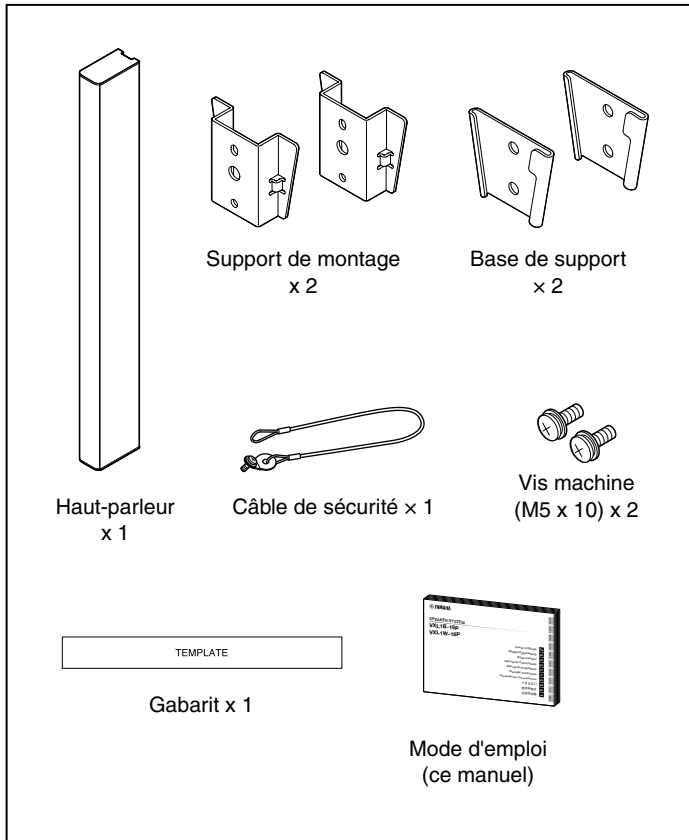

Accessoires en option

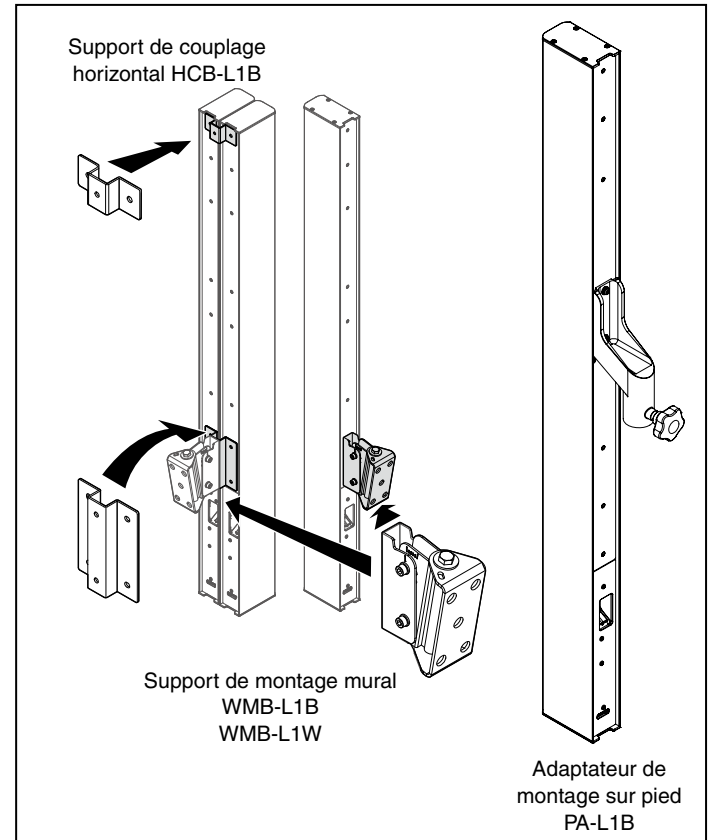

Commandes et connecteurs

Panneau avant

Panneau arrière

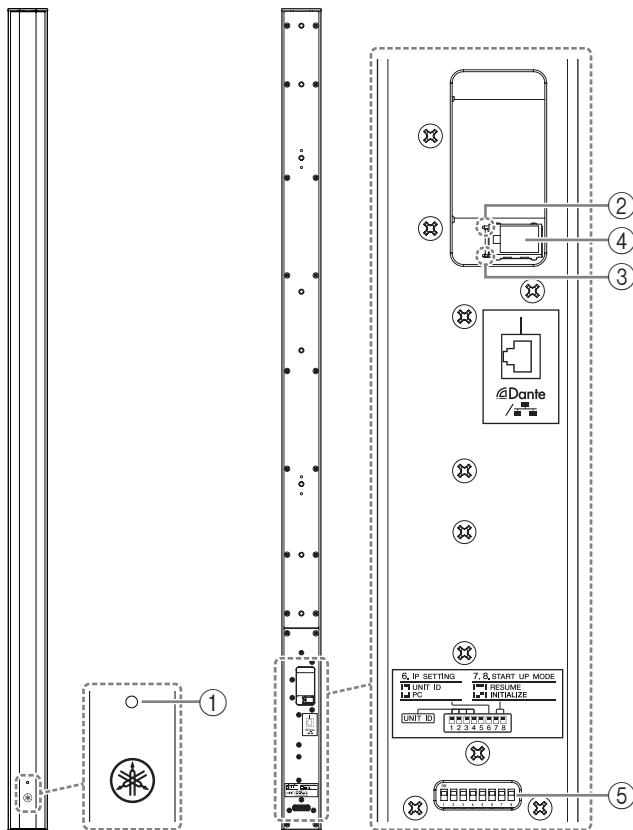

① Voyant d'alimentation

S'allume en vert lorsque l'alimentation est correcte. Il s'éteint environ 30 secondes après le démarrage. Durant l'initialisation, il clignote rapidement. Il clignote lorsque vous exécutez la fonction d'identification depuis un périphérique de contrôle.

② Voyant SYNC

Indique l'état de fonctionnement du réseau Dante.

- Le voyant vert allumé indique que ce produit sert d'horloge follower et que cette horloge est synchronisée.
- Quand le voyant clignote en vert, ce produit fait office d'horloge leader.
- Si le voyant clignote en orange à intervalles réguliers, le réglage de l'horloge de mots au sein du réseau Dante est incorrect. Utilisez Dante Controller pour régler correctement l'horloge leader et la fréquence d'échantillonnage.

③ Voyant LINK/ACT

Indique l'état de communication du port Dante/NETWORK. Ce voyant clignote rapidement lorsque le câble Ethernet est correctement connecté.

④ Port Dante/NETWORK

Un port RJ45 pour la connexion d'un câble Ethernet (type CAT5e ou supérieur) à un périphérique Dante tel que le MRX7-D, via une unité PSE (équipement d'alimentation électrique).

- Ne branchez à ce port que des périphériques compatibles Dante ou Gigabit Ethernet (y compris des ordinateurs).
- La longueur maximale du câble pouvant être utilisé est de 100 mètres.
- Pour éviter tout risque d'interférence électromagnétique, utilisez un câble STP (à paires torsadées blindées).

⑤ Commutateurs DIP liés au réglage de l'appareil

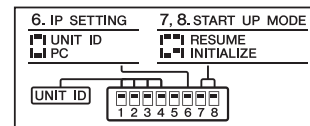

Spécifiez les réglages de ce produit au démarrage. Une étiquette décrivant ces réglages est apposée sur le panneau arrière.



Méthode de réglage

Mettez le PSE (équipement d'alimentation électrique) hors tension avant de modifier ces réglages. Même si vous les modifiez pendant que l'unité est sous tension, la modification opérée ne sera appliquée qu'une fois que vous aurez éteint l'appareil.

Pour plus de détails, reportez-vous à ce qui suit.

Commutateur DIP	
Position	Le commutateur DIP est en position relevée
Commutateur DIP	
Position	Le commutateur DIP est en position abaissée

Commutateurs DIP 1–4 (UNIT ID)

Ces commutateurs déterminent l'ID d'unité de ce produit. L'UNIT ID est réglée selon la valeur des commutateurs DIP 1-4 plus 100, ce qui produit une valeur comprise entre 101 et 115 (hexadécimal 65 à 73). Dans le tableau ci-dessous, « haut » et « bas » indiquent si le commutateur DIP est positionné vers le haut ou vers le bas.

UNIT ID	Commutateur DIP			
	1	2	3	4
101	bas	haut	haut	haut
102	haut	bas	haut	haut
103	bas	bas	haut	haut
104	haut	haut	bas	haut
105	bas	haut	bas	haut
106	haut	bas	bas	haut
107	bas	bas	bas	haut
108	haut	haut	haut	bas
109	bas	haut	haut	bas
110	haut	bas	haut	bas
111	bas	bas	haut	bas
112	haut	haut	bas	bas
113	bas	haut	bas	bas
114	haut	bas	bas	bas
115	bas	bas	bas	bas
RÉSERVÉ	haut	haut	haut	haut

NOTE

Si vous connectez plusieurs unités VXL1B-16P ou VXL1W-16P sur le même réseau, réglez l'ID d'unité de chaque dispositif de sorte que ces ID d'unité ne se chevauchent pas.

Vous pouvez régler l'ID d'unité sur un nombre autre que 101 à 115 en plaçant les commutateurs DIP sur RÉSERVÉ. Pour en savoir plus, voyez la documentation accompagnant les applications concernées, comme par exemple les spécifications du protocole de commande à distance.

Commutateur DIP 5

Non utilisé. Conservez le réglage d'usine (vers le haut).

Commutateur 6 (IP SETTING) (Réglage IP)

Spécifie le réglage de l'adresse IP utilisée pour communiquer avec des appareils externes.

Commutateur DIP	 6
Réglage	UNIT ID
Contenu	L'adresse IP est spécifiée par le paramètre UNIT ID sous la forme « 192.168.0.(UNIT ID) ».

Commutateur DIP	 5
Réglage	PC
Contenu	Si un serveur DHCP est présent, l'adresse IP est spécifiée par ce serveur. Dans le cas contraire, elle est spécifiée par l'adresse de la liaison locale.

NOTE

Avec les réglages d'usine, ce paramètre est réglé sur UNIT ID.

Commutateurs DIP 7 et 8 (START UP MODE) (Mode Démarrage)

Spécifient le mode de démarrage.

Commutateur DIP	 7 8
Réglage	RESUME (REPRENDRE)
Contenu	Mode de fonctionnement normal. Lorsque l'alimentation est activée, l'appareil démarre et reprend l'état dans lequel il se trouvait immédiatement avant la mise hors tension.

Commutateur DIP	 7 8
Réglage	INITIALIZE (INITIALISER)
Contenu	Réinitialise l'appareil et le ramène à son état par défaut paramétré en usine (page 54).

Installation des haut-parleurs

Vous pouvez utiliser le support de montage fourni pour installer le haut-parleur sur un mur.



ATTENTION

- Avant l'installation, vérifiez que la zone prévue peut supporter le poids du haut-parleur. Ne l'installez pas sur une plaque de plâtre ou un support similaire.
- N'installez pas les haut-parleurs à l'horizontale, ils risqueraient de tomber.



1 Fixation de la base du support sur le mur

- 1-1** Placez le gabarit fourni sur le mur pour déterminer l'emplacement des trous où doivent passer les vis et les câbles.
- 1-2** Percez les trous dans le mur pour les passages de câbles et tirez les câbles provenant du PSE (équipement d'alimentation électrique) à travers ces trous.
- 1-3** Installez la base du support sur le mur. Positionnez la partie étroite de la base du support vers le bas (en direction du sol). Les trous de la base du support doivent avoir un diamètre de 5,3 mm.

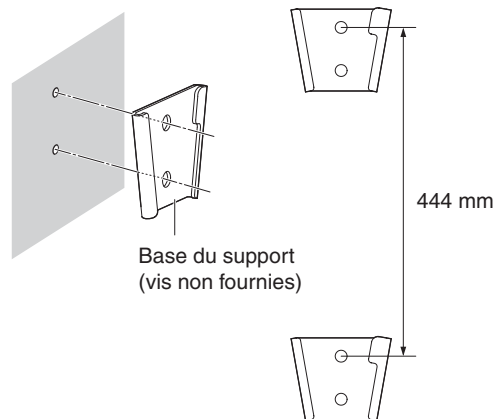

2 Installation du rack de montage et du câble de sécurité sur les haut-parleurs

2-1 Installez le support sur le haut-parleur à l'aide des vis fournies (M5x10). Installez les supports inférieur et supérieur à l'emplacement du troisième trou. Le fil de sécurité doit être placé sur la position du trou le plus haut.



- Utilisez le câble de sécurité fourni.
- Si le câble de sécurité fourni n'est pas assez long, évaluez le poids du haut-parleur et les conditions d'installation et procurez-vous un câble de sécurité approprié.

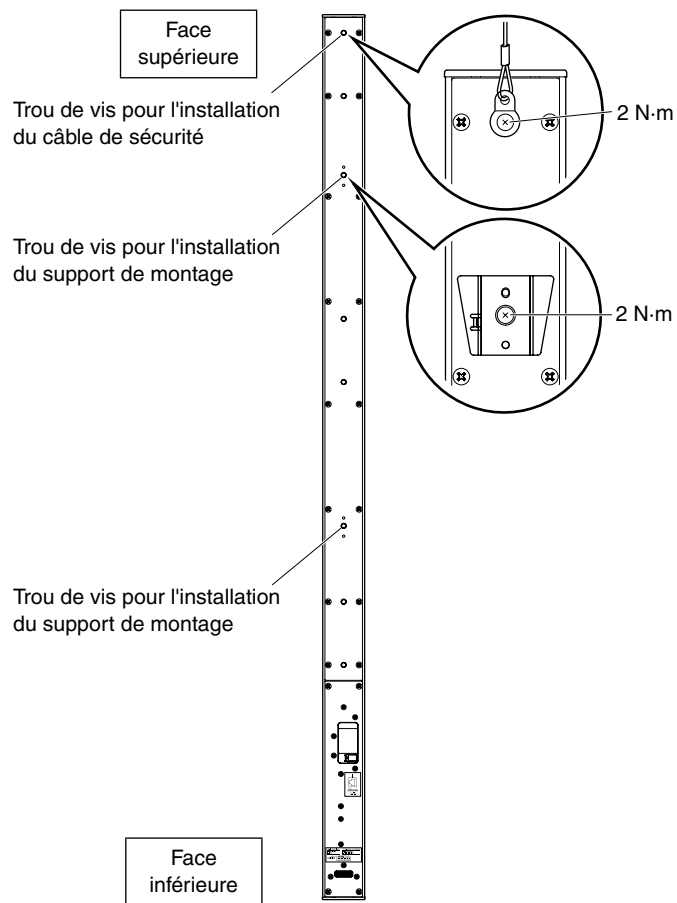

3 Réglage des commutateurs DIP de l'appareil

3-1 Sur le panneau arrière, réglez les commutateurs DIP de l'appareil (page 49) en fonction de votre installation.

NOTE

Si vous connectez plusieurs unités VXL1B-16P ou VXL1W-16P sur le même réseau, réglez l'ID d'unité de telle sorte que les réglages ne se chevauchent pas.

4 Connexion au port Dante/NETWORK

4-1 Connectez un câble Ethernet (type CAT5e ou supérieur) provenant du PSE (équipement d'alimentation électrique) au port Dante/NETWORK.

NOTE

Branchez le câble Ethernet au port LAN du PSE (équipement d'alimentation électrique).

5 Fixez le câble de sécurité au mur



ATTENTION

Fixez le câble de sécurité au-dessus du haut-parleur et ne lui laissez pas de flèche.

6 Installation du haut-parleur principal sur le mur

6-1 Installez le support de montage avec sa base en l'insérant depuis le haut. Veillez à l'insérer à fond jusqu'à ce que les pièces s'enclenchent.

AVIS

- En installant le haut-parleur, tenez-le par ses côtés à hauteur du milieu.
- Vérifiez que la base et le support de montage sont enclenchés à deux endroits, en haut et en bas.

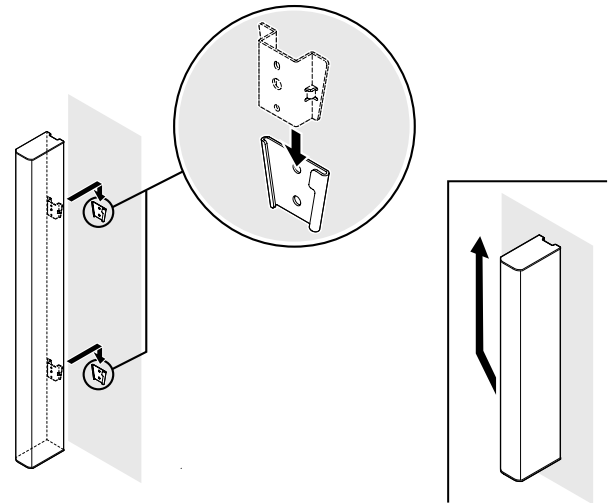

Pour retirer le haut-parleur, soulevez-le tout entier tout en poussant vers la gauche.

7 Réglages de patch depuis Dante Controller

Pour en savoir plus, reportez-vous au mode d'emploi de Dante Controller.

8 Mise sous tension de l'équipement d'alimentation électrique

Initialisation

Pour ramener les réglages de la mémoire interne à leur valeurs par défaut (c.-à-d. les réinitialiser), par exemple si vous changez l'emplacement d'installation, procédez comme suit.

1 Désactivez le PSE (équipement d'alimentation électrique).

2 Sur le panneau arrière, abaissez et remontez respectivement les commutateurs DIP 7 et DIP 8 de réglage de l'appareil (INITIALIZE).



3 Mise sous tension de l'équipement PSE.

La réinitialisation débute.

- Pendant la réinitialisation :
Le voyant POWER clignote rapidement.
- Lorsque l'initialisation est terminée :
Le voyant POWER clignote lentement.
- Si la réinitialisation échoue :
Le témoin d'alimentation est éteint.

AVIS

Ne mettez pas l'équipement PSE hors tension alors que la réinitialisation est en cours. Cela pourrait provoquer des dysfonctionnements.

4 Vérifiez que la réinitialisation est terminée, puis mettez l'équipement PSE hors tension.

5 Réglez les commutateurs DIP 7 et 8 de réglage de l'appareil en position relevée (RESUME).



6 Mettez l'équipement PSE sous tension.

L'unité redémarre alors selon ses réglages d'usine.

Peinture

Nous vous conseillons de peindre ce produit avec une laque acrylique.



AVERTISSEMENT

Ne démontez pas ce produit et ne le modifiez pas (à l'exception de la peinture). Cela peut présenter des risques d'électrocution, d'incendie, de blessures ou de dysfonctionnements.



ATTENTION

- Garantisiez une ventilation appropriée pendant l'exécution de la tâche.
- Prenez garde à ne pas vous blesser en retirant ou en fixant la grille.

AVIS

- Si vous utilisez des solvants volatils, veillez à éviter tout risque d'incendie. Le non-respect de ces mesures peut provoquer un incendie ou un accident.
- Les dommages liés à la peinture du haut-parleur ne sont pas couverts par la garantie.

Peindre la grille

- 1 Retirez quatre vis de chacun des panneaux supérieur et inférieur du haut-parleur, puis retirez ces panneaux.

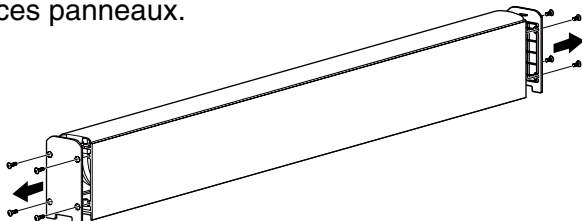

- 2 Détachez lentement la grille du haut-parleur en prenant soin de ne PAS la rayer.

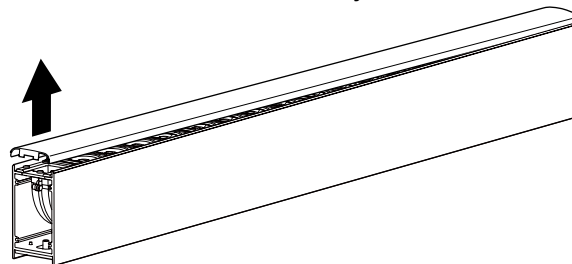

ATTENTION

Portez des gants pour la détacher afin d'éviter de vous blesser la main sur ses bords.

- 3 Retirez l'emblème de la surface de la grille.
Cet emblème est fixé avec du ruban adhésif.

- 4 Avant de peindre la grille, retirez-en toutes les poussières ou les saletés.
N'utilisez pas d'abrasif.

- 5 Utilisez une bombe de peinture pour peindre la grille.

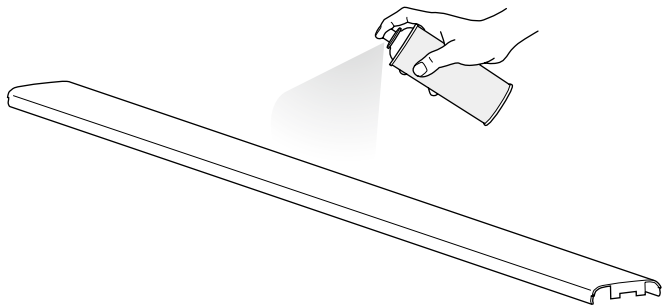

NOTE

Veillez à ne pas obstruer les trous de la grille avec la peinture. S'ils se bouchent, cela peut nuire à la qualité du son.

- 6 Lorsque la peinture est totalement sèche, réinstallez l'emblème sur la grille.

Peindre le boîtier du haut-parleur

- 1 Avant de peindre, retirez toutes les poussières ou les saletés du boîtier.

N'utilisez pas d'abrasif.

- 2 Utilisez une bombe de peinture pour peindre le boîtier.

Couvrez le haut-parleur, l'enceinte et les connecteurs à l'aide de matériaux de masquage pour éviter de les tacher avec la peinture.

- 3 Laissez la peinture sécher complètement.

- 4 Après avoir peint le boîtier du haut-parleur, la plaque supérieure et la plaque inférieure, remplacez la grille sur le haut-parleur.

Pour cela, alignez la grille sur le bord du haut-parleur et remettez-la en place.

- 5 Fixez le panneau supérieur et le panneau inférieur à l'aide des vis que vous avez retirées.

Fixation du support d'accouplement horizontal (HCB-L1B)



ATTENTION

Ne fixez pas le support d'accouplement horizontal HCB-L1B à un produit autre qu'un système de diffusion de la série VXL1.

1 Utilisez les écrous fournis pour fixer le support au haut-parleur.

Si vous utilisez cet élément avec le support de montage mural (WMB-L1), fixez le support d'accouplement horizontal (S) au premier trou en partant du haut, puis le support d'accouplement horizontal (L) au septième et au huitième trou en partant du haut.

Si vous utilisez cet élément avec l'adaptateur de montage sur pied (PA-L1B), fixez le support d'accouplement horizontal (S) au premier trou en partant du haut, puis le support d'accouplement horizontal (L) au quatrième et au cinquième trou en partant du haut.

Utilisé en combinaison avec le WMB-L1 Utilisé en combinaison avec le PA-L1B
Support de couplage horizontal (S)

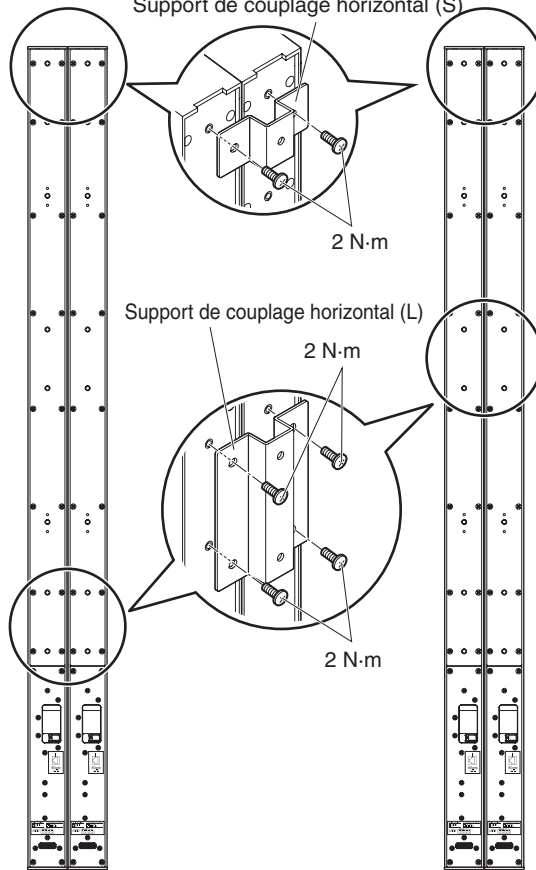

Fixation du support de montage mural (WMB-L1)

- 1 Retirez les vis préinstallées du support de montage mural (WMB-L1).

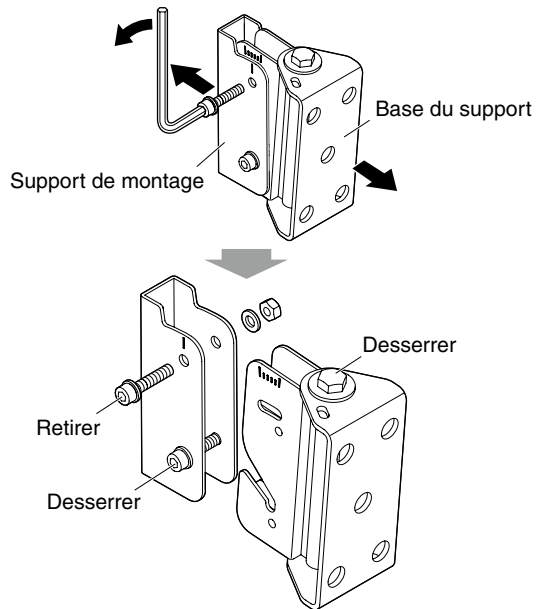

- 2 Placez le gabarit contre le mur et déterminez l'emplacement des trous que vous utiliserez pour fixer la base du support.

- 3 Installez la base du support sur le mur.
Les trous de la base du support ont un diamètre de 12 mm.

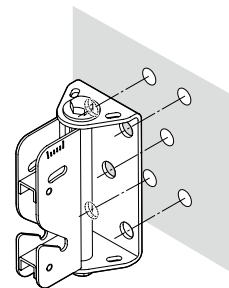

- 4 Fixez le support de montage et le câble de sécurité aux haut-parleurs.

Fixez le support de montage à l'aide des vis fournies.
Pour définir l'endroit où fixer le support de montage et le câble de sécurité, reportez-vous à l'illustration suivante.

**ATTENTION**

Fixez le câble de sécurité au-dessus du haut-parleur et ne lui laissez pas de flèche.

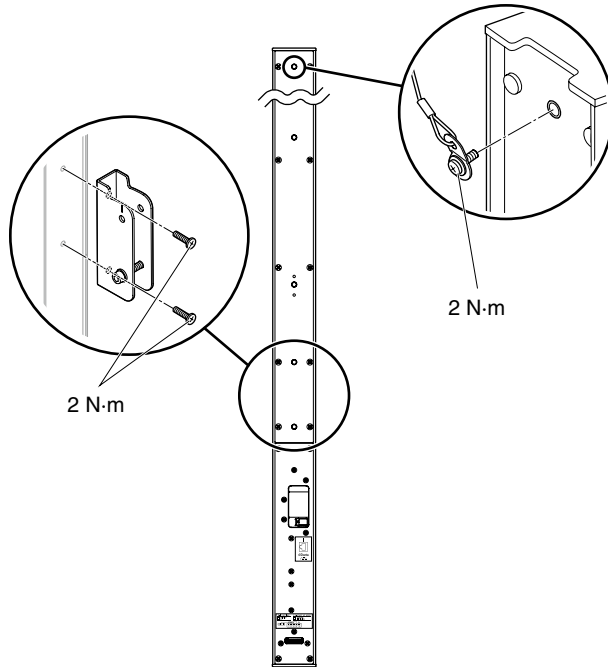

- 5 Connectez un câble Ethernet (type CAT5e ou supérieur) provenant du PSE (équipement d'alimentation électrique) au port Dante/NETWORK.

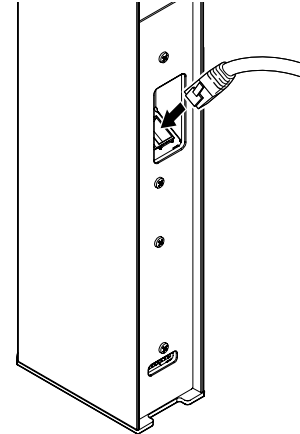

- 6 Insérez le support de montage depuis le haut dans la base du support de sorte qu'ils s'imbriquent.

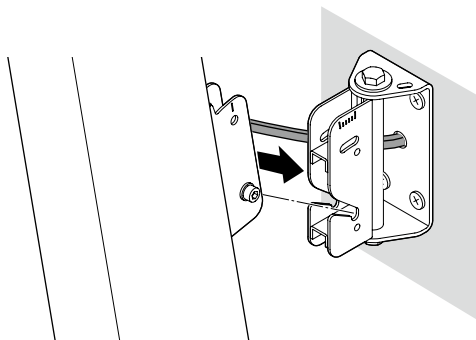

- 7** Une fois le support étroitement inséré dans la base, fixez provisoirement le haut-parleur à l'aide du boulon de réglage de l'angle que vous avez enlevé précédemment.

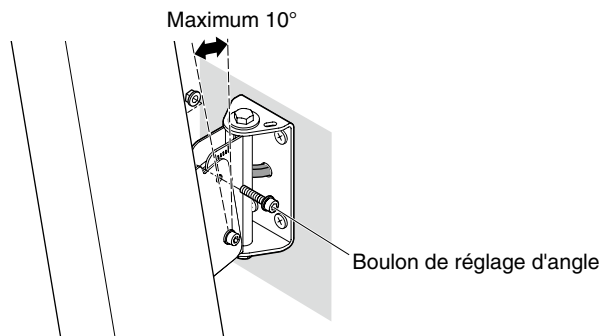

- 8** Spécifiez l'angle de dispersion verticale. Utilisez la clé hexagonale fournie pour serrer soigneusement les deux boulons de réglage de l'angle.

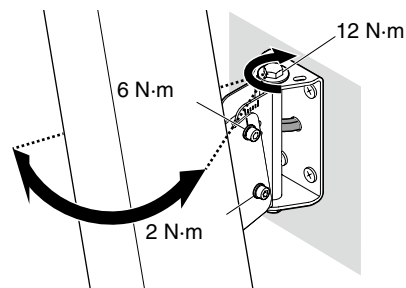

NOTE

Le guide imprimé dans la base du support fonctionne par pas de 2°.

- 9** Spécifiez l'angle de dispersion horizontale. Serrez soigneusement la vis située au-dessus de la base du support pour régler l'angle de dispersion désiré.

Caractéristiques techniques générales

Généralités		
Type de système	Haut-parleur amplifié, large bande, bass reflex	
Plage de fréquences (-10 dB) *1	80 Hz à 20 kHz	
Couverture (-6 dB)	Horizontale : 170° Verticale : 25° (+12.5° - -12.5°)	
Couverture effective (-10 dB)	Horizontale : 180° Verticale : 30° (+15° - -15°)	
NPA max. (pic) *2 Bruit CEI à 1 m	NPA 102 dB (en cas d'utilisation du PoE+ (IEEE 802.3at))	
Transducteur		
Composant	Cône 1,5" (3.75 cm) x 16	
Boîtier		
Boîtier	Matériau de l'enceinte	Enceinte en aluminium extrudé
	Matériau de la carte supérieure/inférieure	ABS (UL94-5VB)
Grille métallique	Aluminium perforé (t=1 mm) Taux d'ouverture : 55%	
Finition	VXL1B-16P : peinture noire (valeur approximative : Munsell N3.0) VXL1W-16P : peinture blanche (valeur approximative : Munsell N9.0)	
Blindage magnétique	Non	
Résistant à la poussière et à l'eau	Non	

*1: Demi-espace (2π)

*2: Mesuré à 2 m ; la valeur affichée est la valeur convertie à 1 m (plage de fréquences : 100 Hz à 10 kHz)

Dimensions (LxHxP)		Haut-parleur uniquement : 54 × 1120 × 104 mm Avec le support fourni : 54 × 1120 × 111,5 mm
Poids net		5,0 kg
Amplificateur		
Type d'amplificateur		Classe D
Puissance nominale	Dynamique	15 W (PoE+ (IEEE 802.3at)), 6 W (PoE (IEEE 802.3af))
	Continue	15 W (PoE+ (IEEE 802.3at)), 6 W (PoE (IEEE 802.3af))
Refroidissement		Convection naturelle
Protection	Traitement des systèmes de haut-parleurs	Limitation d'écrêtage, protection totale de l'alimentation
	Amplificateur	Protection contre les surintensités, protection contre les températures excessives, verrouillage contre les sous-tensions, détection du courant continu, détection d'horloge
	Alimentation	Protection anti-surcharge, protection contre les surtensions, verrouillage contre les sous-tensions
Connecteur		RJ-45 (Dante) × 1
Consommation électrique au repos		3 W
Consommation d'énergie 1/8 (bruit rose)		6 W (PoE+ (IEEE 802.3at)), 4,3 W (PoE (IEEE 802.3af))
Alimentation requise		PoE+ (IEEE 802.3at), PoE (IEEE 802.3af)
Accessoires inclus		Support de montage ×2, base de support ×2, câble de sécurité ×1, vis machine (M5 × 10) ×2, gabarit ×1, Mode d'emploi

Le contenu de ce mode d'emploi s'applique aux dernières caractéristiques techniques connues à la date de publication du manuel.
Pour obtenir la version la plus récente du manuel, accédez au site Web de Yamaha puis téléchargez le fichier du manuel concerné.

Dimensions

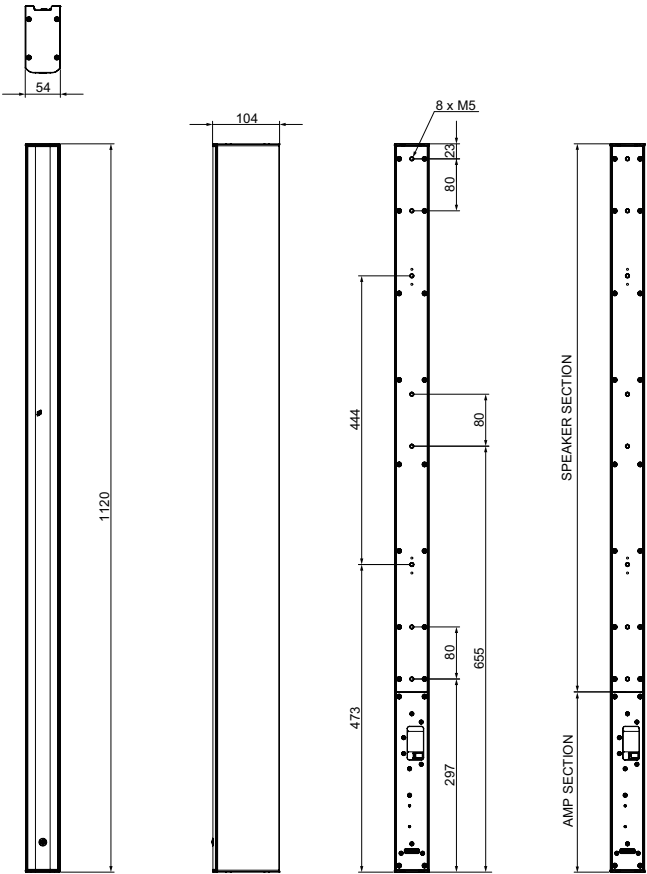

Mounting bracket

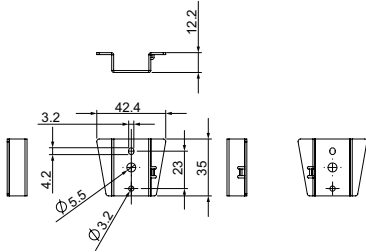

Bracket base

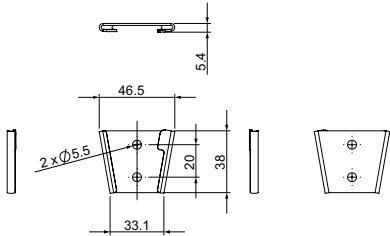

Unit : mm

Block Diagram

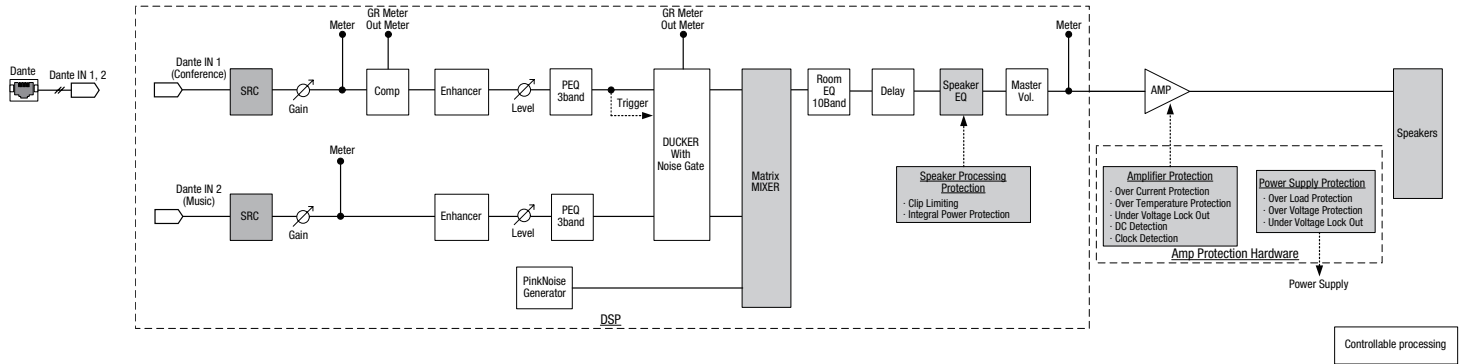

About Using BSD-Licensed Software

The software used by this product includes components that comply with the BSD license.

The restrictions placed on users of software released under a typical BSD license are that if they redistribute such software in any form, with or without modification, they must include in the redistribution (1) a disclaimer of liability, (2) the original copyright notice and (3) a list of licensing provisions.

The following contents are displayed based on the licensing conditions described above, and do not govern your use of the product.

EN

Über die Verwendung BSD-lizenzierter Software

Die von diesem Produkt verwendete Software enthält Komponenten, die mit der BSD-Lizenz übereinstimmen.

Die Einschränkungen, die Anwendern von Software unter einer üblichen BSD-Lizenz auferlegt werden, bestehen darin, dass sie bei Weiterverbreitung solcher Software in jeglicher Form, mit oder ohne Modifikationen, (1) dieser einen Haftungsausschluss, (2) den originalen Urheberrechtsvermerk und (3) eine Liste der Lizenzierungsgebühren beifügen müssen.

Die folgenden Inhalte werden auf Grundlage der oben beschriebenen Lizenzierungsbedingungen angegeben und regeln nicht Ihre Verwendung des Produkts.

DE

À propos de l'utilisation du logiciel sous licence BSD

Le logiciel utilisé par ce produit comprend des composants conformes aux termes de la licence BSD.

Les restrictions imposées aux utilisateurs du logiciel publié sous la licence BSD typique stipulent, pour les utilisateurs qui distribuent le logiciel sous quelque forme que ce soit, avec ou sans modification, l'exigence d'inclure au titre de la redistribution : (1) un désistement de responsabilité ; (2) la mention relative aux droits d'auteur originale ; et (3) une liste de dispositions en matière d'octroi de licence.

Les contenus suivants sont affichés sur la base des conditions d'octroi de licence décrites ci-dessus, et ne régissent en aucun cas l'utilisation que vous faites du produit.

FR

Información sobre el uso de software con licencia BSD

El software que se utiliza en este producto incluye componentes que cumplen con la licencia BSD.

Las restricciones que son de aplicación a los usuarios del software suministrado con una licencia BSD típica exigen que, en caso de cualquier tipo de redistribución de dicho software, con o sin modificaciones, se incluya en la redistribución: (1) una exención de responsabilidades; (2) el aviso de derechos de autor (copyright) original; y (3) una lista de cláusulas de la licencia.

El contenido siguiente se muestra de conformidad con las condiciones de licencia descritas anteriormente y no rigen el uso del producto por parte de usted.

ES

Sobre o uso do software licenciado BSD

O software usado por esse produto inclui componentes que estão em conformidade com a licença do BSD.

As restrições impostas a usuários do software distribuído sob uma típica licença BSD estabelecem que se eles redistribuírem tal software, sob qualquer forma, com ou sem modificações, deverão incluir (1) uma declaração de isenção de responsabilidade na redistribuição, (2) o aviso de direitos autorais original e (3) uma lista das cláusulas de licenciamento.

O sumário a seguir será exibido com base nas condições de licenciamento descritas acima mas não regem seu uso do produto.

PT

Informazioni sull'uso del software concesso in licenza da BSD

Il software utilizzato da questo prodotto include componenti conformi alla licenza BSD.

Gli utenti del software rilasciato con una licenza tipica BSD sono soggetti a limitazioni, ad esempio se ridistribuiscono tale software in qualsiasi forma, con o senza modifiche, devono includere nella ridistribuzione (1) una dichiarazione di non responsabilità, (2) l'avviso di copyright originale e (3) un elenco di disposizioni in materia di licenze.

I contenuti di seguito vengono visualizzati in base alle condizioni di licenza sopra elencate e non regolamentano l'utilizzo del prodotto.

Об использовании лицензионного программного обеспечения BSD

Программное обеспечение, используемое в данном устройстве, включает компоненты, соответствующие требованиям Программной лицензии университета Беркли (BSD).

Ограничения, налагаемые на пользователей программного обеспечения, выпускаемого под лицензией BSD, включают следующее: если пользователи распространяют подобное программное обеспечение в любом виде, в том числе без изменений, они должны включить в пакет: 1) отказ от принятия на себя ответственности; 2) оригинал уведомления об авторских правах; и 3) список положений о лицензировании.

Эти положения основаны на вышеизложенных условиях лицензирования и не касаются использования продукта вами.

BSD 라이선스가 적용된 소프트웨어의 사용에 관한 설명

본 제품에 사용된 소프트웨어에는 BSD 라이선스를 준수하는 컴포넌트가 포함되어 있습니다.

일반적인 BSD 라이선스 하에 출시된 소프트웨어를 어떠한 형태로든 재배포할 경우 배포자는 소프트웨어 수정 여부와 상관없이 (1) 책임 면책 조항, (2) 원 저작권 고지 및 (3) 라이선스 규정 목록을 반드시 포함시켜야 합니다. 다음 내용은 위에 설명된 라이선스 조건을 기준으로 표시되었으며 제품 사용에는 영향을 미치지 않습니다.

关于使用 BSD 认证的软件

本产品包括组件使用的软件均符合BSD许可。

在典型的BSD许可下发布软件的用户，有如下限制：如果用户以任何形式重新发布软件，无论修改与否，需要包含(1)免责声明，(2)原版的版权信息和(3)规定许可的清单。

基于上述许可条件的如下显示内容不影响您对产品的使用。

BSDライセンスソフトウェアの利用に関するお知らせ

本製品はソフトウェアの一部にBSDライセンスに従ったソフトウェアを利用しています。

BSDライセンスとは、無保証の旨の明記、著作権表示、ライセンス条文一覧の表示を条件としてプログラムの再頒布が許諾されるソフトウェアのライセンス形式です。次の内容は、上記ライセンス条件にもとづき表示されるものであり、お客様の使用制限等を規定するものではありません。

lwIP is licenced under the BSD licence:

Copyright (c) 2001-2004 Swedish Institute of Computer Science.
All rights reserved.

Redistribution and use in source and binary forms, with or without modification, are permitted provided that the following conditions are met:

1. Redistributions of source code must retain the above copyright notice, this list of conditions and the following disclaimer.
2. Redistributions in binary form must reproduce the above copyright notice, this list of conditions and the following disclaimer in the documentation and/or other materials provided with the distribution.
3. The name of the author may not be used to endorse or promote products derived from this software without specific prior written permission.

THIS SOFTWARE IS PROVIDED BY THE AUTHOR "AS IS" AND ANY EXPRESS OR IMPLIED WARRANTIES, INCLUDING, BUT NOT LIMITED TO, THE IMPLIED WARRANTIES OF MERCHANTABILITY AND FITNESS FOR A PARTICULAR PURPOSE ARE DISCLAIMED. IN NO EVENT SHALL THE AUTHOR BE LIABLE FOR ANY DIRECT, INDIRECT, INCIDENTAL, SPECIAL, EXEMPLARY, OR CONSEQUENTIAL DAMAGES (INCLUDING, BUT NOT LIMITED TO, PROCUREMENT OF SUBSTITUTE GOODS OR SERVICES; LOSS OF USE, DATA, OR PROFITS; OR BUSINESS INTERRUPTION) HOWEVER CAUSED AND ON ANY THEORY OF LIABILITY, WHETHER IN CONTRACT, STRICT LIABILITY, OR TORT (INCLUDING NEGLIGENCE OR OTHERWISE) ARISING IN ANY WAY OUT OF THE USE OF THIS SOFTWARE, EVEN IF ADVISED OF THE POSSIBILITY OF SUCH DAMAGE.

产品中有害物质的名称及含量

部件名称	有害物质					
	铅 (Pb)	汞 (Hg)	镉 (Cd)	六价铬 (Cr(VI))	多溴联苯 (PBB)	多溴二苯醚 (PBDE)
外壳、框架	×	○	○	○	○	○
印刷线路板	×	○	○	○	○	○
电缆类	×	○	○	○	○	○
扩音装置	×	○	○	○	○	○

本表格依据 SJ/T 11364 的规定编制。

○：表示该有害物质在该部件所有均质材料中的含量均在 GB/T 26572 规定的限量要求以下。

×：表示该有害物质至少在该部件的某一均质材料中的含量超出 GB/T 26572 规定的限量要求。



此标识适用于在中华人民共和国销售的电器电子产品。标识中间的数字为环保使用期限的年数。

保护环境

如果需要废弃设备时，请与本地相关机构联系，获取正确的废弃方法。请勿将设备随意丢弃或作为生活垃圾处理。



仅适用于非热带气候条件下安全使用。

“*සාමාන්‍ය ජනප්‍රිය වන උෂ්ණත්වයේදී භාවිතය සඳහා සුදුසු වන උපදෙස් සඳහා බලන්න.*”

ස්ථිර වාතයේ භාවිතය සඳහා සුදුසු වන උපදෙස් සඳහා බලන්න.

تعليمات الاستخدام الخاصة بالظروف المناخية المعتدلة.

Dan hab yungih youq gij diehniegh diuzgen mbouj dwg diegndat haenx ancienz sawjyungih.



仅适用于海拔 2000m 以下地区安全使用。

“*2000m උසට වැඩි උසකට භාවිතය සඳහා සුදුසු වන උපදෙස් සඳහා බලන්න.*”

සුදුසු උසකට භාවිතය සඳහා සුදුසු වන උපදෙස් සඳහා බලන්න.

دبغز بؤزبدن 2000 مېتر تۆۋەن رايونلاردا بىخەتەر ئىشلەتكىلى بولىدۇ.

Dan hab yungih youq gij digih haijbaz 2 000m doxroengz haenx ancienz sawjyungih.

关于产品上所示的图标，请按照相应图标的上述说明进行操作。

“*සාමාන්‍ය ජනප්‍රිය වන උෂ්ණත්වයේදී භාවිතය සඳහා සුදුසු වන උපදෙස් සඳහා බලන්න.*”

ස්ථිර වාතයේ භාවිතය සඳහා සුදුසු වන උපදෙස් සඳහා බලන්න.

تعليمات الاستخدام الخاصة بالظروف المناخية المعتدلة.

مەھسۇلات ئۈستۈندىكى سىنىپلىغىنى ماس چۈشەندۈرۈش بويىچە مەشغۇلات قىلىڭ.

Doiq gijdoz veh youq gwnz canbinj haenx, cingj mwngz ciuq gijssaw sij youq gwnzdoz doiqndei le menh baезyamq baезyamq ma guh.

Information for users on collection and disposal of old equipment:



This symbol on the products, packaging, and/or accompanying documents means that used electrical and electronic products should not be mixed with general household waste. For proper treatment, recovery and recycling of old products, please take them to applicable collection points, in accordance with your national legislation.

By disposing of these products correctly, you will help to save valuable resources and prevent any potential negative effects on human health and the environment which could otherwise arise from inappropriate waste handling.

For more information about collection and recycling of old products, please contact your local municipality, your waste disposal service or the point of sale where you purchased the items.

For business users in the European Union:

If you wish to discard electrical and electronic equipment, please contact your dealer or supplier for further information.

Information on Disposal in other Countries outside the European Union:

This symbol is only valid in the European Union. If you wish to discard these items, please contact your local authorities or dealer and ask for the correct method of disposal.

(weee_eu_en_02)

Verbraucherinformation zur Sammlung und Entsorgung alter Elektrogeräte



Befindet sich dieses Symbol auf den Produkten, der Verpackung und/oder beiliegenden Unterlagen, so sollten benutzte elektrische Geräte nicht mit dem normalen Haushaltsabfall entsorgt werden.

In Übereinstimmung mit Ihren nationalen Bestimmungen bringen Sie alte Geräte bitte zur fachgerechten Entsorgung, Wiederaufbereitung und Wiederverwendung zu den entsprechenden Sammelstellen.

Durch die fachgerechte Entsorgung der Elektrogeräte helfen Sie, wertvolle Ressourcen zu schützen, und verhindern mögliche negative Auswirkungen auf die menschliche Gesundheit und die Umwelt, die andernfalls durch unsachgerechte Müllentsorgung auftreten könnten.

Für weitere Informationen zum Sammeln und Wiederaufbereiten alter Elektrogeräte kontaktieren Sie bitte Ihre örtliche Stadt- oder Gemeindeverwaltung, Ihren Abfallentsorgungsdienst oder die Verkaufsstelle der Artikel.

Information für geschäftliche Anwender in der Europäischen Union:

Wenn Sie Elektrogeräte ausrangieren möchten, kontaktieren Sie bitte Ihren Händler oder Zulieferer für weitere Informationen.

Entsorgungsinformation für Länder außerhalb der Europäischen Union:

Dieses Symbol gilt nur innerhalb der Europäischen Union. Wenn Sie solche Artikel ausrangieren möchten, kontaktieren Sie bitte Ihre örtlichen Behörden oder Ihren Händler und fragen Sie nach der sachgerechten Entsorgungsmethode.

(weee_eu_de_02)

Informations concernant la collecte et le traitement des déchets d'équipements électriques et électroniques



Le symbole sur les produits, l'emballage et/ou les documents joints signifie que les produits électriques ou électroniques usagés ne doivent pas être mélangés avec les déchets domestiques habituels.

Pour un traitement, une récupération et un recyclage appropriés des déchets d'équipements électriques et électroniques, veuillez les déposer aux points de collecte prévus à cet effet, conformément à la réglementation nationale.

En vous débarrassant correctement des déchets d'équipements électriques et électroniques, vous contribuerez à la sauvegarde de précieuses ressources et à la prévention de potentiels effets négatifs sur la santé humaine qui pourraient advenir lors d'un traitement inapproprié des déchets.

Pour plus d'informations à propos de la collecte et du recyclage des déchets d'équipements électriques et électroniques, veuillez contacter votre municipalité, votre service de traitement des déchets ou le point de vente où vous avez acheté les produits.

Pour les professionnels dans l'Union européenne :

Si vous souhaitez vous débarrasser des déchets d'équipements électriques et électroniques, veuillez contacter votre vendeur ou fournisseur pour plus d'informations.

Informations sur la mise au rebut dans d'autres pays en dehors de l'Union européenne:

Ce symbole est seulement valable dans l'Union européenne. Si vous souhaitez vous débarrasser de déchets d'équipements électriques et électroniques, veuillez contacter les autorités locales ou votre fournisseur et demander la méthode de traitement appropriée.

(weee_eu_fr_02)

Información para usuarios sobre la recogida y eliminación de los equipos antiguos



Este símbolo en los productos, embalajes y documentos anexos significa que los productos eléctricos y electrónicos no deben mezclarse con los desperdicios domésticos normales.

Para el tratamiento, recuperación y reciclaje apropiados de los productos antiguos, lívelos a puntos de reciclaje correspondientes, de acuerdo con la legislación nacional.

Al deshacerse de estos productos de forma correcta, ayudará a ahorrar recursos valiosos y a impedir los posibles efectos desfavorables en la salud humana y en el entorno que de otro modo se producirían si se trataran los desperdicios de modo inapropiado.

Para obtener más información acerca de la recogida y el reciclaje de los productos antiguos, póngase en contacto con las autoridades locales, con el servicio de eliminación de basuras o con el punto de venta donde adquirió los artículos.

Para los usuarios empresariales de la Unión Europea:

Si desea desechar equipos eléctricos y electrónicos, póngase en contacto con su vendedor o proveedor para obtener más información.

Información sobre la eliminación en otros países fuera de la Unión Europea:

Este símbolo solo es válido en la Unión Europea. Si desea desechar estos artículos, póngase en contacto con las autoridades locales o con el vendedor y pregúnteles el método correcto.

(weee_eu_es_02)

Informazioni per gli utenti sulla raccolta e lo smaltimento di vecchia attrezzatura



Questi simboli sui prodotti, sull'imballaggio e/o sui documenti che li accompagnano, indicano che i prodotti elettrici ed elettronici non devono essere mischiati con i rifiuti generici.

Per il trattamento, il recupero e il riciclaggio appropriato di vecchi prodotti, si prega di portarli ai punti di raccolta designati, in accordo con la legislazione locale.

Smaltendo correttamente questi prodotti si potranno recuperare risorse preziose, oltre a prevenire potenziali effetti negativi sulla salute e l'ambiente che potrebbero sorgere a causa del trattamento improprio dei rifiuti.

Per ulteriori informazioni sulla raccolta e il riciclaggio di vecchi prodotti, si prega di contattare l'amministrazione comunale locale, il servizio di smaltimento dei rifiuti o il punto vendita dove sono stati acquistati gli articoli.

Per utenti imprenditori dell'Unione europea:

Se si desidera scartare attrezzatura elettrica ed elettronica, si prega di contattare il proprio rivenditore o il proprio fornitore per ulteriori informazioni.

Informazioni sullo smaltimento negli altri Paesi al di fuori dell'Unione europea:

Questi simboli sono validi solamente nell'Unione Europea; se si desidera scartare questi articoli, si prega di contattare le autorità locali o il rivenditore e richiedere informazioni sulla corretta modalità di smaltimento.

(weee_eu_it_02)

Informações para os utilizadores relativas à recolha e eliminação de equipamentos usados



Este símbolo, presente em produtos, embalagens e/ou incluído na documentação associada, indica que os produtos elétricos e eletrônicos usados não devem ser eliminados juntamente com os resíduos domésticos em geral.

O procedimento correto consiste no tratamento, recuperação e reciclagem de produtos usados, pelo que deve proceder à respetiva entrega nos pontos de recolha adequados, em conformidade com a legislação nacional em vigor.

A eliminação destes produtos de forma adequada permite poupar recursos valiosos e evitar potenciais efeitos prejudiciais para a saúde pública e para o ambiente, associados ao processamento incorreto dos resíduos.

Para mais informações relativas à recolha e reciclagem de produtos usados, contacte as autoridades locais, o serviço de eliminação de resíduos ou o ponto de venda onde foram adquiridos os itens relevantes.

Informações para utilizadores empresariais na União Europeia:

Para proceder à eliminação de equipamento elétrico e eletrónico, contacte o seu revendedor ou fornecedor para obter informações adicionais.

Informações relativas à eliminação em países não pertencentes à União Europeia:

Este símbolo é válido exclusivamente na União Europeia. Caso pretenda eliminar este tipo de itens, contacte as autoridades locais ou o seu revendedor e informe-se acerca do procedimento correto para proceder à respetiva eliminação.

(weee_eu_pt_02a)

Важное примечание: Информация об условиях Гарантии для Клиентов в Российской Федерации [Русский]

Для получения подробной информации об условиях Гарантии на продукцию Yamaha в России, условиях гарантийного обслуживания, пожалуйста, посетите веб-сайт по адресу ниже (на сайте доступен файл с условиями для скачивания и печати) или обратитесь в офис представительства Yamaha в России.

<http://ru.yamaha.com/ru/support/>

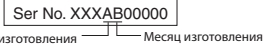
Продукция	Акустическая система VXL1B-16P, VXL1W-16P
Страна происхождения	Индонезия
Изготовитель	YAMAHA CORPORATION 10-1 Nakazawa-cho, Naka-ku, Hamamatsu-shi, Shizuoka-ken 430-8650, Япония.
Номинальное напряжение	48 В постоянного тока (48V DC)
Потребляемая мощность	6 Вт
Дата изготовления	Дата изготовления обозначена в серийном номере, указанном на нижней или задней стороне инструмента.  Год изготовления обозначен первой из двух букв, предшествующих пяти последним цифрам. 2013 год обозначен буквой «Т», а следующие за ним годы обозначены следующими за «Т» буквами английского алфавита. Месяц изготовления обозначен второй буквой, предшествующей пяти последним цифрам. Месяцы с января по сентябрь обозначены буквами с «Н» до «Р», а месяцы с октября по декабрь обозначены буквами от «Х» до «Z».
Соответствует требованиям	ТР ТС 004/2011 ТР ТС 020/2011
Срок хранения	Срок хранения не установлен.
Условия для утилизации продуктов	Следуйте местному органу правил утилизации отходов.
Условия для реализации продуктов	Правила и условия реализации не установлены изготовителем и должны соответствовать национальному и/или местному законодательству страны реализации товара.
Название и адрес импортера на территории таможенного союза	ООО "Ямаха Мюзик" г.Москва, улица Киевская, дом 7, офис 37
Условие хранения	Во избежание деформации и, повреждения внутренних компонентов и сбоев в работе не держите оборудование в помещениях с избыточной вибрацией, а также в местах, где слишком пыльно, холодно или жарко.

Important Notice: Guarantee Information for customers in European Economic Area (EEA) and Switzerland

Important Notice: Guarantee Information for customers in EEA* and Switzerland	English
For detailed guarantee information about this Yamaha product, and Pan-EEA* and Switzerland warranty service, please either visit the website address below (Printable file is available at our website) or contact the Yamaha representative office for your country. * EEA: European Economic Area	
Wichtiger Hinweis: Garantie-Information für Kunden in der EWR* und der Schweiz	Deutsch
Für nähere Garantie-Information über dieses Produkt von Yamaha, sowie über den Pan-EWR* und Schweizer Garantieservice, besuchen Sie bitte entweder die folgende angegebene Internetadresse (eine druckfähige Version befindet sich auch auf unserer Webseite), oder wenden Sie sich an den für Ihr Land zuständigen Yamaha-Vertrieb. *EWR: Europäischer Wirtschaftsraum	
Remarque importante: informations de garantie pour les clients de l'EEE et la Suisse	Français
Pour des informations plus détaillées sur la garantie de ce produit Yamaha et sur le service de garantie applicable dans l'ensemble de l'EEE ainsi qu'en Suisse, consultez notre site Web à l'adresse ci-dessous (le fichier imprimable est disponible sur notre site Web) ou contactez directement Yamaha dans votre pays de résidence. * EEE: Espace Economique Européen	
Belangrijke mededeling: Garantie-informatie voor klanten in de EER* en Zwitserland	Nederlands
Voor gedetailleerde garantie-informatie over dit Yamaha-product en de garantieservice in heel de EER* en Zwitserland, gaat u naar de onderstaande website (u vindt een afdrukbare versie op onze website) of neemt u contact op met de vertegenwoordiging van Yamaha in uw land. * EER: Europese Economische Ruimte	
Aviso importante: información sobre la garantía para los clientes del EEE* y Suiza	Español
Para una información detallada sobre este producto Yamaha y sobre el soporte de garantía en la zona EEE* y Suiza, visite la dirección web que se incluye más abajo (la versión del archivo para imprimir está disponible en nuestro sitio web) o póngase en contacto con el representante de Yamaha en su país. * EEE: Espacio Económico Europeo	
Avviso importante: informazioni sulla garanzia per i clienti residenti nell'EEA* e in Svizzera	Italiano
Per informazioni dettagliate sulla garanzia relativa a questo prodotto Yamaha e l'assistenza in garanzia nei paesi EEA* e in Svizzera, potete consultare il sito Web all'indirizzo riportato di seguito (è disponibile il file in formato stampabile) oppure contattare l'ufficio di rappresentanza locale della Yamaha. * EEA: Area Economica Europea	
Aviso importante: informações sobre as garantias para clientes da AEE* e da Suíça	Português
Para obter uma informação pormenorizada sobre este produto da Yamaha e sobre o serviço de garantia na AEE* e na Suíça, visite o site a seguir (o arquivo para impressão está disponível no nosso site) ou entre em contato com o escritório de representação da Yamaha no seu país. * AEE: Área Económica Europeia	
Σημαντική σημείωση: Πληροφορίες εγγύησης για τους πελάτες στον ΕΟΧ* και Ελβετία	Ελληνικά
Για λεπτομερείς πληροφορίες εγγύησης σχετικά με το παρόν προϊόν της Yamaha και την κάλυψη εγγύησης σε όλες τις χώρες του ΕΟΧ και την Ελβετία, επισκεφτείτε την παρακάτω ιστοσελίδα (Εκτύπωση μορφή είναι διαθέσιμη στην ιστοσελίδα μας) ή απευθυνθείτε στην αντιπροσωπεία της Yamaha στη χώρα σας. * ΕΟΧ: Ευρωπαϊκός Οικονομικός Χώρος	
Viktig: Garantiformasjon for kunder i EES-området* og Schweiz	Svenska
För detaljerad information om denna Yamaha-produkt samt garantireservicé i hela EES-området* og Schweiz kan du antingen besöka nedanstående webbadress (en utskriftsvänlig fil finns på webbplatsen) eller kontakta Yamahas officiella representant i ditt land. * EES: Europeiska Ekonomiska Samarbetsområdet	
Viktig merknad: Garantiinformasjon for kunder i EØS* og Sveits	Norsk
Detaljert garantiinformasjon om dette Yamaha-produktet og garantiservice for hele EØS-området* og Sveits kan fås enten ved å besøke nettstedene nedenfor (utskriftsversjon finnes på våre nettsider) eller kontakte kontaktpunktet Yamaha-kontoret i landet der du bor. *EØS: Det europeiske økonomiske samarbeidsområdet	
Vigtig oplysning: Garantioplysninger til kunder i EØO* og Schweiz	Dansk
De kan finde detaljerede garantioplysninger om dette Yamaha-produkt og den fælles garantiserviceordning for EØO* (og Schweiz) ved at besøge det websted, der er angivet nedenfor (der findes en fil, som kan udskrives, på vores websted), eller ved at kontakte Yamahas nationale repræsentationskontor i det land, hvor De bor. * EØO: Det Europæiske Økonomiske Område for	

Tärkeä ilmoitus: Takuutiedot Euroopan talousalueen (ETA)* ja Sveitsin asiakkaille	Suomi
Tämän Yamaha-tuotteen sekä ETA-alueen ja Sveitsin takuuta koskevat yksityiskohtaiset tiedot saatte alla olevasta nettiosoitteesta. (Tulostettava tiedosto saatavissa sivustollamme.) Voititte myös ottaa yhteyttä paikalliseen Yamaha-edustajaan. *ETA: Euroopan talousalue	
Ważne: Warunki gwarancyjne obowiązujące w EOG* i Szwajcarii	Polski
Aby dowiedzieć się więcej na temat warunków gwarancyjnych tego produktu firmy Yamaha i serwisu gwarancyjnego w całym EOG* i Szwajcarii, należy odwiedzić wskazaną poniżej stronę internetową (plik gotowy do wydruku znajduje się na naszej stronie internetowej) lub skontaktować się z przedstawicielem firmy Yamaha w swoim kraju. * EOG — Europejski Obszar Gospodarczy	
Důležité oznámení: Záruční informace pro zákazníky v EHS* a ve Švýcarsku	Česky
Podrobné záruční informace o tomto produktu Yamaha a záručním servisu v celém EHS* a ve Švýcarsku naleznete na níže uvedené webové adrese (soubor k tisku je dostupný na stránkách našich webových stránek) nebo se můžete obrátit na zastoupení firmy Yamaha ve své zemi. * EHS: Evropský hospodářský prostor	
Fontos figyelmeztetés: Garancia-információk az EGT* területén és Svájcban élő vásárlók számára	Magyar
A jelen Yamaha termékre vonatkozó részletes garancia-információk, valamint az EGT*-re és Svájcra kiterjedő garanciális szolgáltatás tekintetében keressék fel webhelyünket az alábbi címen (a webhelyen nyomtatható fájl is található), vagy pedig lépjen kapcsolatba az országában működő Yamaha képviseleti irodával. * EGT: Európai Gazdasági Térség	
Oluline märkus: Garantiteave Euroopa Majanduspiirkonna (EMP)* ja Šveitsi klientidele	Eesti keel
Täpsem teabe saamiseks selle Yamaha toote garantii ning kogu Euroopa Majanduspiirkonna ja Šveitsi garantiiteeninduse kohta, külastage palun veebisaiti alljärgneval aadressil (meie saidil on saadaval printitav fail) või pöörduge Teie regiooni Yamaha esinduse poole. * EMP: Euroopa Majanduspiirkond	
Svarīgs paziņojums: garantijas informācija klientiem EEZ* un Šveicā	Latviešu
Lai saņemtu detalizētu garantijas informāciju par šo Yamaha produktu, kā arī garantijas apkalpošanu EEZ* un Šveicā, lūdzam apmeklēt zemāk norādīto tīmekļa vietnes adresi (tīmekļa vietnē ir pieejams drukājams fails) vai sazināties ar jūsu valsti apkalpojošo Yamaha pārstāvniecību. * EEZ: Eiropas Ekonomikas zona	
Dėmosio: informacija dėl garantijos pirkėjams EEE* ir Šveicarijoje	Lietuvių kalba
Jei reikia išsami informacijos apie šį „Yamaha“ produktą ir jo techninę priežiūrą visoje EEE* ir Šveicarijoje, apsilankykite mūsų svetainėje toliau nurodytu adresu (svetainėje yra spausdintinas failas) arba kreipkitės į „Yamaha“ atstovybę savo šaliai. *EEE – Europos ekonominė erdvė	
Dôležité upozornenie: Informácie o záruke pre zákazníkov v EHP* a Švajčiarsku	Slovenčina
Podrobné informácie o záruke týkajúce sa tohto produktu od spoločnosti Yamaha a garančnomu servise v EHP* a Švajčiarsku nájdete na webovej stránke uvedenej nižšie (na našej webovej stránke je k dispozícii súbor na tlač) alebo sa obráťte na zástupcu spoločnosti Yamaha vo svojej krajine. * EHP: Európsky hospodársky priestor	
Pomembno obvestilo: Informacije o garanciji za kupce v EGP* in Švici	Slovenščina
Za podrobnejše informacije o tem Yamaha-inem izdelku ter garancijskem servisu v celotnem EGP in Švici, obiščite spletno mesto, ki je navedeno spodaj (nestiljiva datoteka je na voljo na našem spletnem mestu), ali se obrnite na Yamahinega predstavnika v vaši državi. * EGP: Evropski gospodarski prostor	
Важно съобщение: Информация за гаранцията за клиенти в ЕИП* и Швейцария	Български език
За подробна информация за гаранцията за този продукт на Yamaha и гаранционното обслужване в паневропейската зона на ЕИП* и Швейцария или посетете посочения по-долу уеб сайт (на нашия уеб сайт има файл за печат), или се свържете с представителния офис на Yamaha във вашата страна. * ЕИП: Европейско икономическо пространство	
Notificare importantă: Informații despre garanție pentru clienții din SEE* și Elveția	Limba română
Pentru informații detaliate privind acest produs Yamaha și serviciul de garanție Pan-SEE* și Elveția, vizitați site-ul la adresa de mai jos (fișierul imprimabil este disponibil pe site-ul nostru) sau contactați biroul reprezentanței Yamaha din țara dumneavoastră. * SEE: Spațiul Economic European	

<http://europe.yamaha.com/warranty/>

URL_4

ADDRESS LIST

NORTH AMERICA

CANADA

Yamaha Canada Music Ltd.
135 Milner Avenue, Toronto, Ontario, M1S 3R1, Canada
Tel: +1-416-298-1311

U.S.A.

Yamaha Corporation of America
6600 Orangethorpe Avenue, Buena Park, CA 90620, U.S.A.
Tel: +1-714-522-9011

CENTRAL & SOUTH AMERICA

MEXICO

Yamaha de México, S.A. de C.V.
Av. Insurgentes Sur 1647 Piso 9, Col. San José Insurgentes, Delegación Benito Juárez, CDMX, C.P. 03900, México
Tel: +52-55-5804-0600

BRAZIL

Yamaha Musical do Brasil Ltda.
Praça Professor José Lannes, 40-Cjs 21 e 22,
Brooklin Paulista Novo CEP 04571-100 – São Paulo – SP, Brazil
Tel: +55-11-3704-1377

ARGENTINA

Yamaha Music Latin America, S.A., Sucursal Argentina
Olga Cossetini 1553, Piso 4 Norte, Madero Este-C1107CEK, Buenos Aires, Argentina
Tel: +54-11-4119-7000

PANAMA AND OTHER LATIN AMERICAN/CARIBBEAN REGIONS

Yamaha Music Latin America, S.A.
Edif. Torre Banco General, Piso 7, Urbanización Marbella, Calle 47 y Aquilino de la Guardia, Ciudad de Panamá, República de Panamá
Tel: +507-269-5311

EUROPE

THE UNITED KINGDOM/IRELAND

Yamaha Music Europe GmbH (UK)
Sherbourne Drive, Tilbrook, Milton Keynes, MK7 8BL, U.K.
Tel: +44-1908-366700

GERMANY

Yamaha Music Europe GmbH
Siemensstrasse 22-34, 25462 Rellingen, Germany
Tel: +49-4101-303-0

SWITZERLAND/LIECHTENSTEIN

Yamaha Music Europe GmbH, Branch Switzerland in Thalwil
Seesstrasse 18a, 8800 Thalwil, Switzerland
Tel: +41-44-3878080

AUSTRIA/BULGARIA/CZECH REPUBLIC/HUNGARY/ROMANIA/

SLOVAKIA/SLOVENIA
Yamaha Music Europe GmbH Branch Austria
Schleiergasse 20, 1100 Wien, Austria
Tel: +43-1-60203900

POLAND

Yamaha Music Europe Sp.z o.o. Oddział w Polsce
ul. Mlynska 48, 01-171 Warszawa, Poland
Tel: +48-22-880-08-88

MALTA

Olimpus Music Ltd.
Valletta Road, Mosta MST9010, Malta
Tel: +356-2133-2093

NETHERLANDS/BELGIUM/LUXEMBOURG

Yamaha Music Europe Branch Benelux
Wattbaan 1 3439ML Nieuwegein, The Netherlands
Tel: +31-347-538040

FRANCE

Yamaha Music Europe
7 rue Ambroise Croizat, Zone d'activités de Pariest, 77183 Croissy-Beaubourg,
France
Tel: +33-1-6461-4000

ITALY

Yamaha Music Europe GmbH, Branch Italy
Via Tinelli N.67/69 20855 Gerno di Lesmo (MB), Italy
Tel: +39-039-9065-1

SPAIN/PORTUGAL

Yamaha Music Europe GmbH Ibérica, Sucursal en España
Ctra. de la Coruña km. 17,200, 28231 Las Rozas de Madrid, Spain
Tel: +34-91-639-88-88

GREECE

Philippos Nakas S.A. The Music House
19th km. Leof. Lavriou 190 02 Peania – Attiki, Greece
Tel: +30-210-6686168

SWEDEN/FINLAND/ICELAND

Yamaha Music Europe GmbH Germany Filial Scandinavia
JÅ Wettergrensgata 1, 400 43 Göteborg, Sweden
Tel: +46-31-89-34-00

DENMARK

Yamaha Music Denmark, Filial of Yamaha Music Europe GmbH, Tyskland
Generatørvej 8C, ST. TH., 2860 Søborg, Denmark
Tel: +45-44-92-49-00

NORWAY

Yamaha Music Europe GmbH Germany - Norwegian Branch
c/o Box 30053, 400 43 Göteborg, Sweden
Tel: +47-6716-7800

CYPRUS

Yamaha Music Europe GmbH
Siemensstrasse 22-34, 25462 Rellingen, Germany
Tel: +49-4101-303-0

RUSSIA

Yamaha Music (Russia) LLC.
Room 37, entrance 7, bld. 7, Kievskaya street, Moscow, 121059, Russia
Tel: +7-495-626-5005

OTHER EUROPEAN REGIONS

Yamaha Music Europe GmbH
Siemensstrasse 22-34, 25462 Rellingen, Germany
Tel: +49-4101-3030

AFRICA

Yamaha Music Gulf FZE

JAFZA-16, Office 512, P.O.Box 17328, Jebel Ali FZE, Dubai, UAE
Tel: +971-4-801-1500

MIDDLE EAST

TURKEY

Erekin Elektronik tic. ve san. as
Kagitthane Ofis Park/Bağlar Cad. No: 14 D/6 Kagitthane 34406
İSTANBUL / TÜRKİYE
Tel: +90-212-312-24-24

OTHER REGIONS

Yamaha Music Gulf FZE

JAFZA-16, Office 512, P.O.Box 17328, Jebel Ali FZE, Dubai, UAE
Tel: +971-4-801-1500

ASIA

MAINLAND CHINA

Yamaha Music & Electronics (China) Co.,Ltd.
2F, Yunhedasha, 1818 Xinzha-lu, Jingnan-qu, Shanghai, China
Tel: +86-400-051-7700

INDIA

Yamaha Music India Private Limited
P-401, JMD Megapolis, Sector-48, Sohna Road, Gurugram-122018, Haryana, India
Tel: +91-124-485-3300

INDONESIA

PT Yamaha Musik Indonesia Distributor
Yamaha Music Center Bldg. Jalan Jend. Gatot Subroto Kav. 4, Jakarta 12930, Indonesia
Tel: +62-21-520-2577

KOREA

Yamaha Music Korea Ltd.
11F, Prudential Tower, 298, Gangnam-daero, Gangnam-gu, Seoul, 06253, Korea
Tel: +82-2-3467-3300

MALAYSIA

Yamaha Music (Malaysia) Sdn. Bhd.
No.8, Jalan Perbandaran, Kelana Jaya, 47301 Petaling Jaya, Selangor, Malaysia
Tel: +60-3-7803900

SINGAPORE

Yamaha Music (Asia) Private Limited
Block 202 Hougang Street 21, #02-00, Singapore 530202, Singapore
Tel: +65-6740-9200

TAIWAN

Yamaha Music & Electronics Taiwan Co.,Ltd.
2F, No.1, Yuandong Rd., Banqiao Dist., New Taipei City 22063, Taiwan
Tel: +886-2-7741-8888

THAILAND

Siam Music Yamaha Co., Ltd.
3, 4, 15, 16th Fl., Siam Motors Building, 891/1 Rama 1 Road, Wangmai, Pathumwan,
Bangkok 10330, Thailand
Tel: +66-2215-2622

VIETNAM

Yamaha Music Vietnam Company Limited
15th Floor, Nam A Bank Tower, 201-203 Cach Mang Thang Tam St., Ward 4, Dist.3,
Ho Chi Minh City, Vietnam
Tel: +84-8-3818-1122

OTHER ASIAN REGIONS

<http://asia.yamaha.com/>

OCEANIA

AUSTRALIA

Yamaha Music Australia Pty. Ltd.
Level 1, 80 Market Street, South Melbourne, VIC 3205, Australia
Tel: +61-3-9693-5111

REGIONS AND TRUST TERRITORIES IN PACIFIC OCEAN

<http://asia.yamaha.com/>

雅马哈乐器音响(中国)投资有限公司

上海市静安区新闻路1818号云和大厦2楼

客户服务热线 : 4000517700

公司网址 : <http://www.yamaha.com.cn>

制造商 : 雅马哈株式会社

制造商地址 : 日本静冈县滨松市中区中泽町10-1

进口商 : 雅马哈乐器音响(中国)投资有限公司

进口商地址 : 上海市静安区新闻路1818号云和大厦2楼

原产地 : 印度尼西亚

Yamaha Pro Audio global website
<https://www.yamahaproaudio.com/>

Yamaha Downloads
<https://download.yamaha.com/>

© 2018 Yamaha Corporation
Published 12/2022 发行
IPEI-C0



VGN1280